

CÁMARAS DE REPOSO MANUALES

La cámara de reposo MERAND entra en acción después de la fase de división; creando una atmósfera estable que protege las piezas de masa para que no se sequen. Además, relaja la masa para facilitar su alargamiento en la formadora.

Nuestra cámara de reposo es una apuesta segura y combina todos los puntos fuertes de las máquinas MERAND: robustez, ergonomía, compacidad, facilidad de limpieza, accesibilidad para el mantenimiento y sencillez en el uso.



EN DESTAQUE

- ✓ Muy compacto
- ✓ Robusto
- ✓ Fácil de limpiar
- ✓ Interior fácil de acceso
- ✓ Fácil de usar



CARACTERÍSTICAS

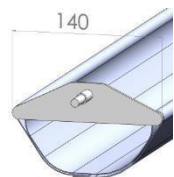

140

***Anchura armaduras 14cm**
recomendada para baguettes
y panes hasta 550g

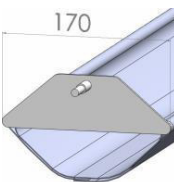

170

***Anchura armaduras 17cm**
recomendada para baguettes
y panes hasta 1kg



Modelo	Número armaduras (en cm)	Anchura armaduras* (en cm)	Capacidades** en			Profundidad (en cm)	Anchura (en cm)	Anchura útil (en cm)
			Baguettes (330g)	Panes (550g)	Panes grandes (900g)			
PAGE 26/170	26	17	260	208	182	118	167	140
PAGE 32/170	32	17	320	256	224	137	167	140
PAGE 33/140	33	14	330	264	-	118	167	140
PAGE 40/140	40	14	400	320	-	137	167	140
MINI PAGE 20/170	20	17	160	160	100	98	127	100
MINI PAGE 26/170	26	17	208	208	130	118	127	100
MINI PAGE 26/140	26	14	208	182	-	98	127	100
MINI PAGE 33/140	33	14	264	231	-	118	127	100

** Las capacidades se dan a título indicativo. Varios parámetros pueden influir en la capacidad, en particular: el porcentaje de levadura, la temperatura de la masa, la firmeza de las piezas, el tiempo de reposo, etc..



CARACTERÍSTICAS



Chapas interiores con superficie plana

- Evita las infiltraciones y la retención de harina. Esto facilita la limpieza y garantiza una higiene óptima.



Bolsas en Nyltex de doble capa sin velcro

- Material hiperresistente diseñado por MERAND.
- Sin velcro para evitar que la harina se pegue a las piezas de masa y para garantizar su durabilidad a largo plazo
- Tejido lavable a máquina.
- Su malla muy fina permite que la masa respire, evitando que las piezas peguen al tejido.
- Gracias a la circulación de aire, los canalones secan muy rápidamente.
- Una sola asa que se desliza fácilmente.
- Cada armadura es desmontable.



Armaduras desmontables con pasadores atornillado

- No es necesario desmontar la estructura de apoyo de la armadura.
- Cada armadura puede retirarse independientemente de la zona de carga sin tener que mover la cámara de reposo.
- Los canalones en Nyltex son fáciles y rápidos de limpiar y mantener.



Posibilidad de accionar el botón de emergencia a través del eje de transmisión

- Permite vaciar la cámara de reposo en caso de corte de energía.



CARACTERÍSTICAS

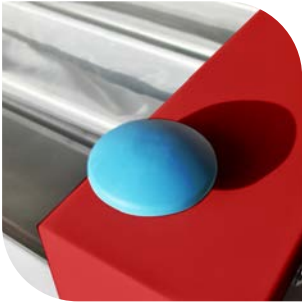

Botón para hacer avanzar la armaduras

- Dos botones (derecho e izquierdo) para limitar los desplazamientos del operador.
- Situados en la parte delantera de la máquina, evitan al operador de agacharse.
- Posición horizontal para mejorar la ergonomía.



Conexiones eléctricas

- Conexión con la formadora situada en el bloque de los terminales y conexión con la divisora en la toma frontal.
- Permite alimentar el trío manual desde una sola toma de corriente y reduce el desorden causado por los cables.
- El sistema facilita la limpieza de la máquina.



Piezas mecánicas y motores eléctricos colocados sobre la mesa

- Acceso fácil para los técnicos.
- Alojados en carcasas independientes, para permitir el acceso a las zonas mecánicas sin riesgo de descargas eléctricas para los usuarios.



Máquina montada sobre 4 ruedas, 2 de ellas con freno

- Fácil de desplazar gracias a las ruedas de poliamida de Ø80.



OPCIONES



Dos botones sensibles

- Sustituyen a los botones pulsadores y facilitan el uso.
- Menos riesgos de golpes que a un botón.



Kit higiene

- Incluye dos extractores de aire con lámparas UV germicidas.
- Garantiza una higiene impecable.



Pedal de control de pie

- Permite utilizar el pie para hacer avanzar las armaduras.
- Las dos manos permanecen libres para trabajar.



Entrega de la cámara de reposo montada

- Para ahorrar tiempo de instalación (cuando la accesibilidad del local lo permite).



OPCIONES



Estante para moldeado Abatible y recubierto de fieltro

- Fácil de montar y desmontar con una sola mano, sin necesidad de soporte.



Canalones de fieltro sintético

- El Nyltex puede sustituirse por fieltro.



GoFirst - Elección y búsqueda de la 1era armadura

- Permite definir en cualquier momento una armadura principal entre todas las armaduras de la cámara de reposo, y programar su retorno sin necesidad de pulsar ningún botón durante mucho tiempo.
- No hay tiempo de espera para volver a la 1era armadura entre 2 producciones.
- El desgaste diario se reparte entre las diferentes armaduras.



PLANOS



Cámara de reposo PAGE

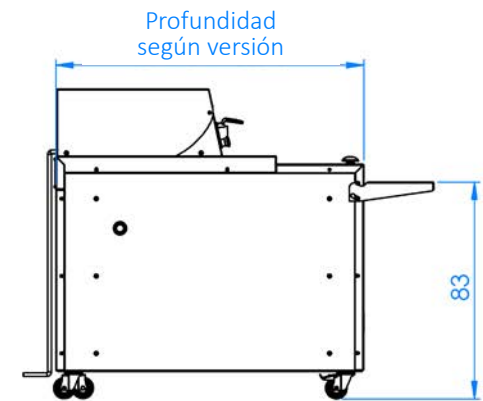
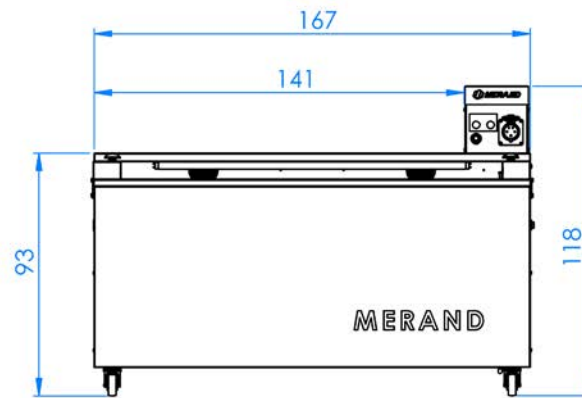

Cámara de reposo Mini PAGE

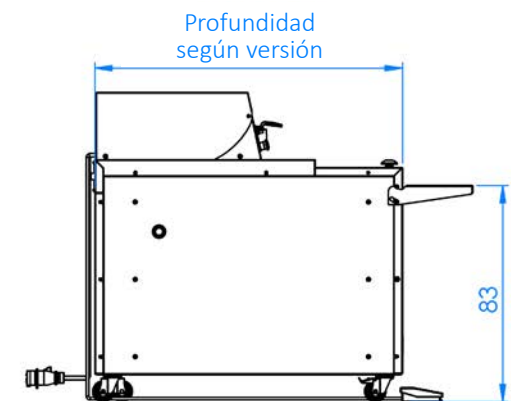
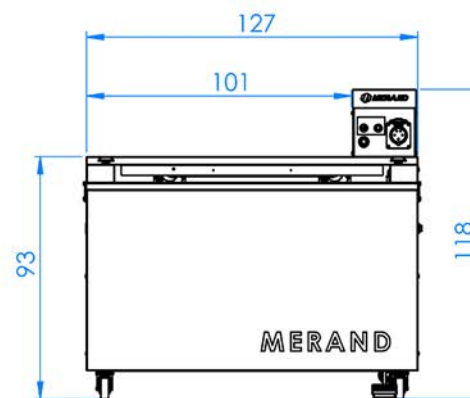

PLANOS

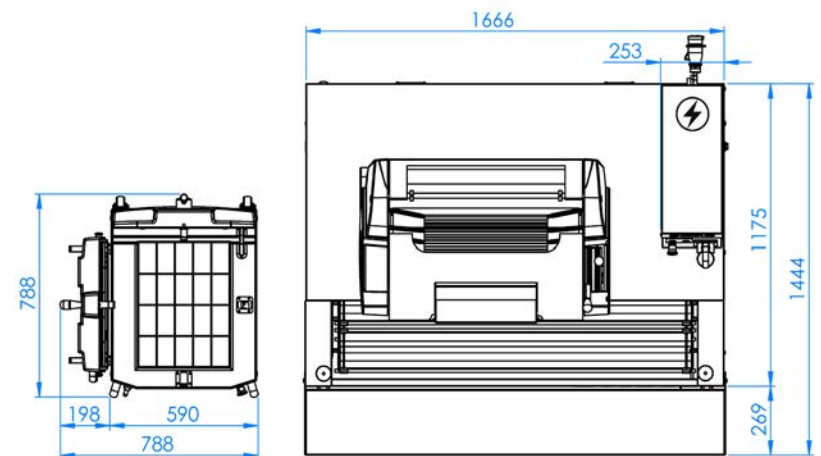
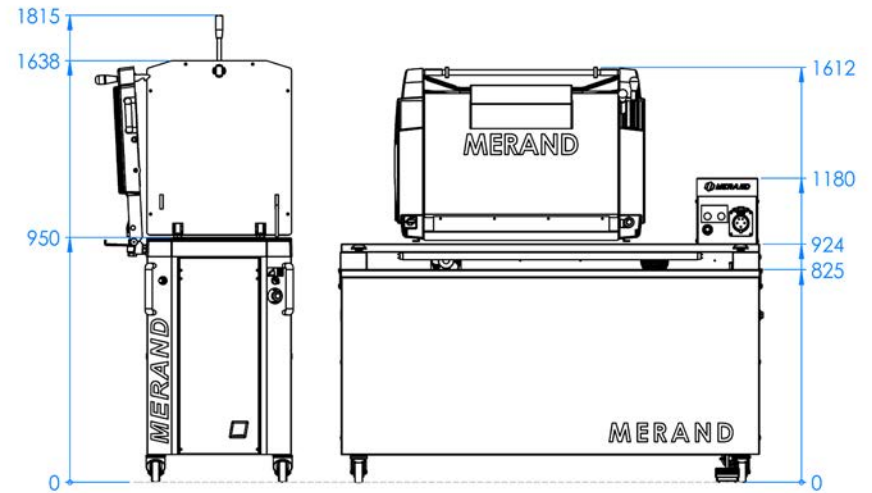

GAMA DE LÍNEAS AUTOMÁTICAS MERAND

RheoPan



EasyLine



FlexiLine

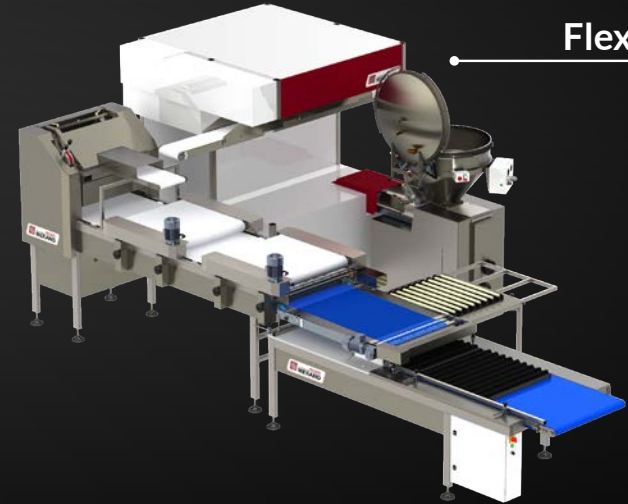

Scoring Line



Kraft Line



Gamme Artisan



Z.I. La Turbanière - 35530 - Brécé - Francia
+33 2 99 04 15 30 - salesdpt@merand.fr
www.merand.fr