

Cámara de reposo COMPACT PAGE y MINI COMPACT PAGE

Cargamento manual y vaciado automático



La máquina permite el reposo de las piezas de masa. Carga manual y vaciado automático a una formadora puesta en su interior.



Tren de laboreo semi-automático Compact Page:
 Cámara de reposo + Formadora puesta en su interior.

ESTÁNDAR

- **Ocupa poco espacio y ofrece una capacidad máxima:** optimice el espacio en su panadería.
- **Trabaje a una altura ergonómica:**
 - Altura de la mesa de formado: 93 cm
 - Altura de la mesa de moldeo: 83 cm
- **Estructura de la chapa de acero de doble espesor 20/10 en los laterales:** resistencia y rigidez óptimas.
- **Cara interior de los laterales plana:** evita la retención de polvo de harina.
- **Avance de las armaduras mediante botón pulsador:**
 - Alimentación de la armadura mediante botón pulsador
 - Muy fácil de utilizar y ergonómico
- **Armaduras desmontables con pasadores atornillados:** Cada armadura puede retirarse independientemente de la zona de carga sin tener que mover la cámara de reposo.
- **Seguridad mecánica mediante tornillo de desconexión:** garantiza la protección mecánica de la máquina.
- **Canalones Nyltex de doble capa sin velcro:** canalones superresistentes fabricados con tejido con baja retención de humedad y sin zonas de retención de bacterias.
- **Bloque de los terminales de conexión de la formadora y toma de conexión de la divisora:** permite de alimentar las máquinas asociadas.
- **Posibilidad de accionamiento de emergencia a través del eje de transmisión:** permite vaciar las armaduras en caso de corte de corriente.
- **Caja eléctrica separada del grupo motor:** permite acceder a las zonas mecánicas sin riesgo de descarga eléctrica para los usuarios.
- **Máquina montada sobre 6 ruedas, 2 de ellas con freno:** fácil de desplazar gracias a las ruedas de poliamida de Ø80.
- **Topes de goma** en la parte trasera para proteger la máquina de los impactos contra la pared.

BRONCE

- **Kit de higiene: (lámparas UV + extractor de aire):**
 - Lámpara UV con acción germicida y temporizador automático
 - Extractor de aire para secar los canalones
- **GoFirst (Elección y búsqueda del 1era armadura):** permite definir en cualquier momento una armadura de muestra entre todos las armaduras de la máquina, y programar un retorno automático a esta armadura, sin tener que pulsar el botón durante mucho tiempo.

PLATA

- **Mesa de moldeo recubierta de fieltro:** estructura reforzada, se puede manipular con una sola. Carga máxima: 20 kg.

ORO

- **Pedal de impulso:** permite hacer avanzar la báscula con el pie. Las dos manos quedan libres para trabajar.

	ESTÁNDAR	BRONCE	PLATA	ORO
Kit higiene		✓	✓	✓
GoFirst		✓	✓	✓
Mesa de moldeo			✓	✓
Pedal de impulso				✓

OPCIONES

- **Dos botones táctiles:** sustituyen a los botones pulsadores para una mayor facilidad de uso. Menos riesgo de golpes de que a un botón.
- **Canalones de fieltro sintético:** el Nyltex puede sustituirse por fieltro.
- **Entrega de la cámara desmontada:** para facilitar la instalación en panaderías con acceso limitado.
- **Conmutación eléctrica** si diferente de la 380V/50Hz

PRESENTACIÓN

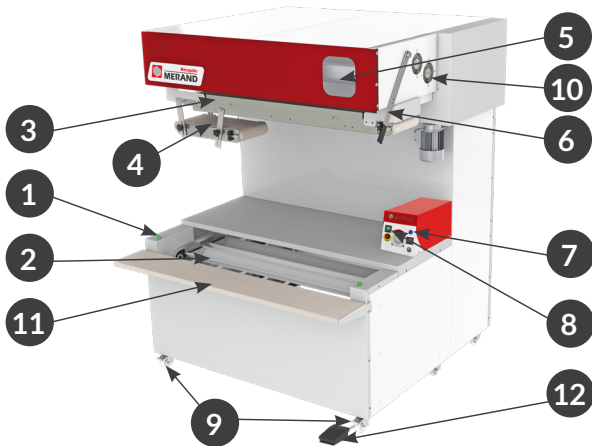

1. Botón de alimentación por impulsos
2. Armaduras
3. Cinta de vaciado
4. Cinta de transferencia
5. Ventana para ver las armadura antes de voltearlas
6. Palanca giratoria desembragable
7. Opción GoFirst
8. Botón con 3 posiciones : Llenar/Vaciar/Opción germicida
9. 6 ruedas Ø80 con freno, 2 de ellas con freno
10. Opción de kit de higiene
11. Opción mesa de moldeo
12. Opción pedal de impulso

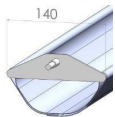

Anchura armadura 14cm
recomendada para baguettes y panes hasta 550g

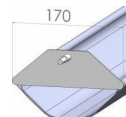

Anchura armadura 17cm
recomendada para baguettes, panes y panes grandes hasta 1kg

CAPACIDADES / OCUPACIÓN

Referencia			Capacidades* para			Profundidad (en cm)	Anchurar (en cm)	Anchura útil (en cm)
	Número de d'armaduras útiles	Anchura de las armaduras* (en cm)	Baguettes (330g)	Panes (550g)	Panes grandes (900g)			
PAGE-COM-56/43	43	17	387	344	258	154	167	140
PAGE-COM-70/54	54	14	432	378	-	154	167	140
MINI PAGE-COM-56/43	43	17	301	344	172	154	127	100
MINI PAGE-COM-70/54	54	14	378	378	-	154	127	100

(*) : Esta información es dada a título orientativo. Los parámetros indicados pueden variar en función de las características de la masa

COMPACT PAGE

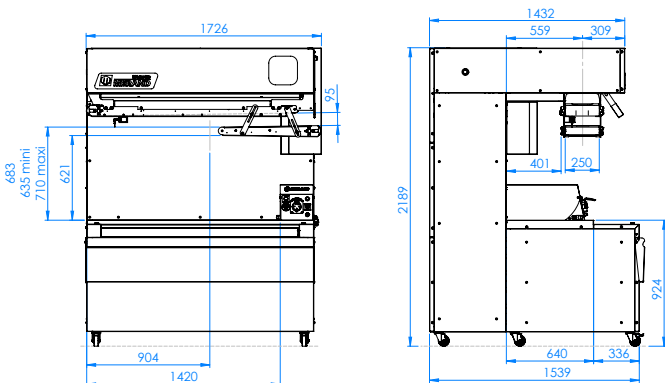

MINI COMPACT PAGE

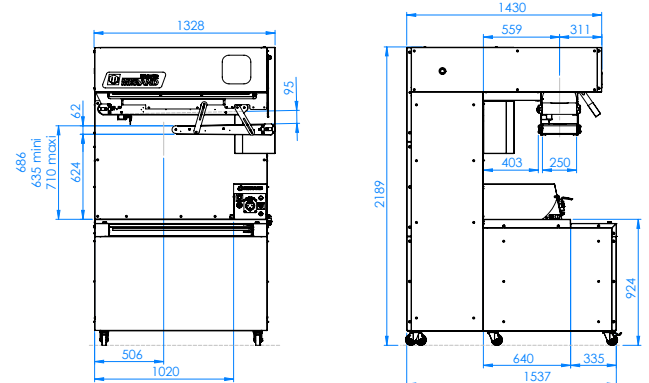

PESOS / EMBALAJE

Pesos:

- Compact PAGE - 530kg
- Mini Compact PAGE - 460kg

Embalaje cámara de reposo desmontada:

- 1 caja 250cm x 110cm x Altura 215cm
- 1 caja 180cm x 80cm x Altura 125cm

Embalaje cámara de reposo montada en palé con protección de madera:

- Compact PAGE : 186cm x 164cm x Altura 225cm
- Mini Compact PAGE : 146cm x 164cm x Altura 225cm

CARACTERÍSTICAS ELÉCTRICAS

400 Volts / 50 Hz / 0,5 kW max. / 2 A max.
400 Volts / 60 Hz / 0,6 kW max. / 2 A max.
230 Volts / 50 Hz / 0,5 kW max. / 3,4 A max.
230 Volts / 60 Hz / 0,6 kW max. / 3,4 A max.
Alimentación : cable de 5 m con clavijia TRI + T + N

HIGIENE / SEGURIDAD

Las cámaras de reposo cumplen con :

- La Directiva 2006/42/CE relativa a las máquinas
- El Código del Trabajo francés

Z.I. de la Turbanière

BRECE • 35530 • FRANCIA

+33 (0)2 99 04 15 30 • salesdpt@merand.fr • www.merand.fr