

BALANCELLES SEMI-AUTOMATIQUES

Lors de la conception de ses machines, MERAND veille à intégrer les dernières tendances du marché ainsi qu'à répondre à l'évolution des besoins et attentes de ses clients.

Nous proposons des chambres de détente semi-automatiques adaptées à différents types de pains et volumes de production. Ces équipements sont parfaits pour les boulangeries qui souhaitent augmenter leur productivité tout en maintenant une qualité constante et des produits réguliers.

Les balancelles semi-automatiques Leader PAGE et Compact PAGE permettent un repos des pâtons, avec chargement manuel et un vidage automatique. De type statique, ces balancelles maintiennent les pâtons dans la même poche entre le chargement et le vidage pour optimiser leur détente et former une structure alvéolaire homogène.



POINTS FORTS

- ✓ Peu encombrantes
- ✓ Grande capacité de stockage
- ✓ Très simples d'utilisation
- ✓ Cycle de repos maîtrisé
- ✓ Fonctionnement silencieux



CARACTÉRISTIQUES



Modèle	Largeur d'armatures en mm	Nombre d'armatures utiles	Capacité en*			Profondeur en cm	Largeur en cm	Largeur utile en cm
			Baguettes (330gr)	Pains (550gr)	Gros pains (900gr)			
PAGE-COM-56/43	170	43	387	344	258	154	167	140
PAGE-COM-70/54	140	54	432	378	-	154	167	140
PAGE-LEA-56/43	170	43	387	344	258	154	167	140
PAGE-LEA-70/54	140	54	432	378	-	154	167	140

Modèle	Largeur d'armatures en mm	Nombre d'armatures utiles	Capacité en*			Profondeur en cm	Largeur en cm	Largeur utile en cm
			Baguettes (330gr)	Pains (550gr)	Gros pains (900gr)			
MINI PAGE-COM-56/43	170	43	301	344	172	154	127	100
MINI PAGE-COM-70/54	140	54	378	378	-	154	127	100
MINI PAGE-LEA-56/43	170	43	301	344	172	154	127	100
MINI PAGE-LEA-70/54	140	54	378	378	-	154	127	100

* Capacités données à titre indicatif, plusieurs paramètres peuvent influencer la capacité, notamment : le pourcentage de levure, la température de la pâte, le serrage des pâtons, le temps de pointage...

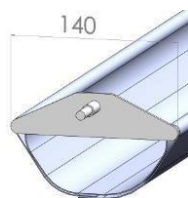

***Largeur armature 14cm**
recommandé pour baguettes et pains jusqu'à 550g

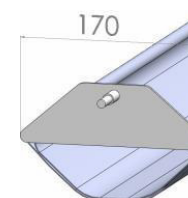

***Largeur armature 17cm**
recommandé pour baguettes, pains et gros pains jusqu'à 1kg



CARACTÉRISTIQUES



La différence entre la Compact PAGE et la Leader PAGE réside dans le positionnement de la façonneuse. Dans la version Compact PAGE, la façonneuse est intégrée à l'intérieur de la balancelle, tandis que dans la version Leader PAGE, elle est située à l'extérieur.



Gouttières en Nyltex double épaisseur sans velcro

- Matériau hyper résistant conçu par MERAND.
- Son maillage très fin laisse respirer la pâte, évitant ainsi tout collage.
- La circulation d'air rend le séchage des gouttières très rapide.
- Nettoiyable en machine à laver.
- Une seule manche s'enfilant facilement dans l'armature démontable.
- Sans velcro pour éviter la rétention de farine à proximité directe des pâtons, et assurer une bonne tenue avec le temps (même après lavage en machine).



Balancelles de type statique

- Les pâtons restent dans la même poche entre le chargement et le vidage. Cela favorise un repos optimal et une belle structure alvéolaire dans les produits finaux.



CARACTÉRISTIQUES



Tôles intérieures avec surface plane

- Permettent d'éviter les infiltrations et la rétention de farine. Cela facilite le nettoyage et garantit une hygiène optimale.



Débrayage de retournement

- Le débrayage activé empêche les pâtons d'être transférés sur le tapis de vidage vers la façonneuse. Les pâtons reviennent au poste de chargement. Cela permet de les laisser reposer dans la balancelle sans les façonner.

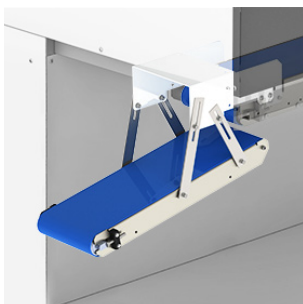

Tapis de transfert

- La longueur : 50cm pour la Compact PAGE et 75cm pour la Leader Page
- Possibilité d'installer le tapis de 75cm sur la Compact Page. Cela offre la possibilité de la convertir en un modèle avec vidage extérieur à l'avenir.

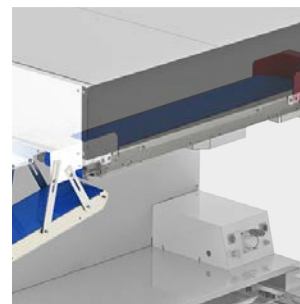

Tapis de vidage

- Déchargement des pâtons à la vitesse souhaitée grâce au régulateur de vitesse.
- Le tapis inférieur à vitesse différentielle écartent les pâtons avant leur introduction dans la façonneuse, ce qui évite les doublons.



CARACTÉRISTIQUES

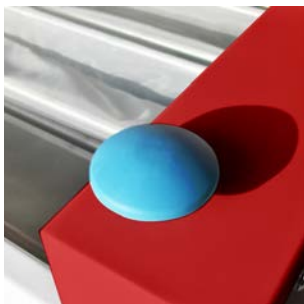

Boutons poussoirs pour avance d'armature

- Deux boutons (droite et gauche) pour limiter les déplacements de l'opérateur.
- Situés à l'avant de la machine, pas besoin de se pencher.
- Position horizontale pour une meilleur ergonomie.



Raccordements électriques

- Un raccordement façonneuse sur bornier et diviseuse sur prise frontale.
- Permet d'alimenter les machines à partir d'une seule prise murale, et de réduire les câbles qui traînent pour faciliter le nettoyage.



- **Montée sur 6 roulettes pivotantes** dont 2 freins à l'avant.
- Une mobilité et une stabilité optimales

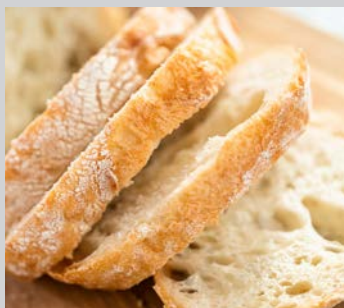

OPTIONS



Deux boutons sensitifs

- Remplacent les boutons poussoirs et offrent un confort d'utilisation.
- Moins de risques de chocs qu'un bouton.



Kit hygiène

- Comprend deux extracteurs d'air avec lampes UV à action germicide.
- Garantit une hygiène irréprochable.



Pédale à impulsions

- Permet d'avancer les balancelles avec le pied.
- Les 2 mains restent libres pour travailler.



Livraison de balancelle démontée

- En cas d'accès restreint au site d'installation (portes étroites, escaliers, etc.), la balancelle peut être livrée démontée et assemblée directement sur place.



OPTIONS

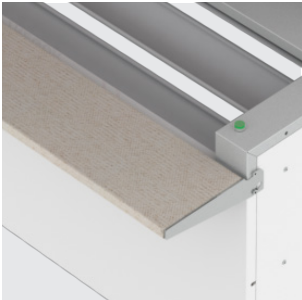

Tablette de boulage rabattable revêtue de feutre

- Mise en place et escamotage simples à une seule main, sans béquille.

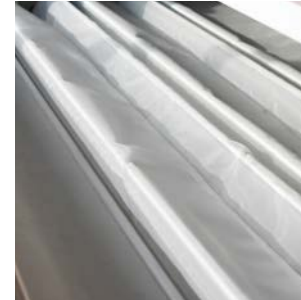

Gouttières en feutre synthétique

- Possibilité de remplacer le Nyltex par du feutre.

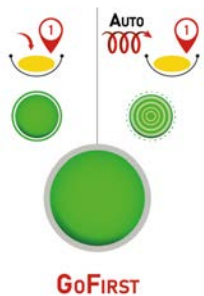

GoFirst - Choix et Recherche de 1^{ière} armature

Permet de définir à n'importe quel moment une balancelle témoin parmi toutes celles de la machine, et de programmer un retour automatique à cette balancelle, sans appui bouton prolongé.

- Pas de temps mort à appuyer sur un bouton pour attendre la 1^{ière} auge.
- Pas de temps d'attente de retour à la 1^{ière} balancelle entre 2 productions.
- L'usure quotidienne est répartie sur les différentes balancelles.



IMPLANTATION

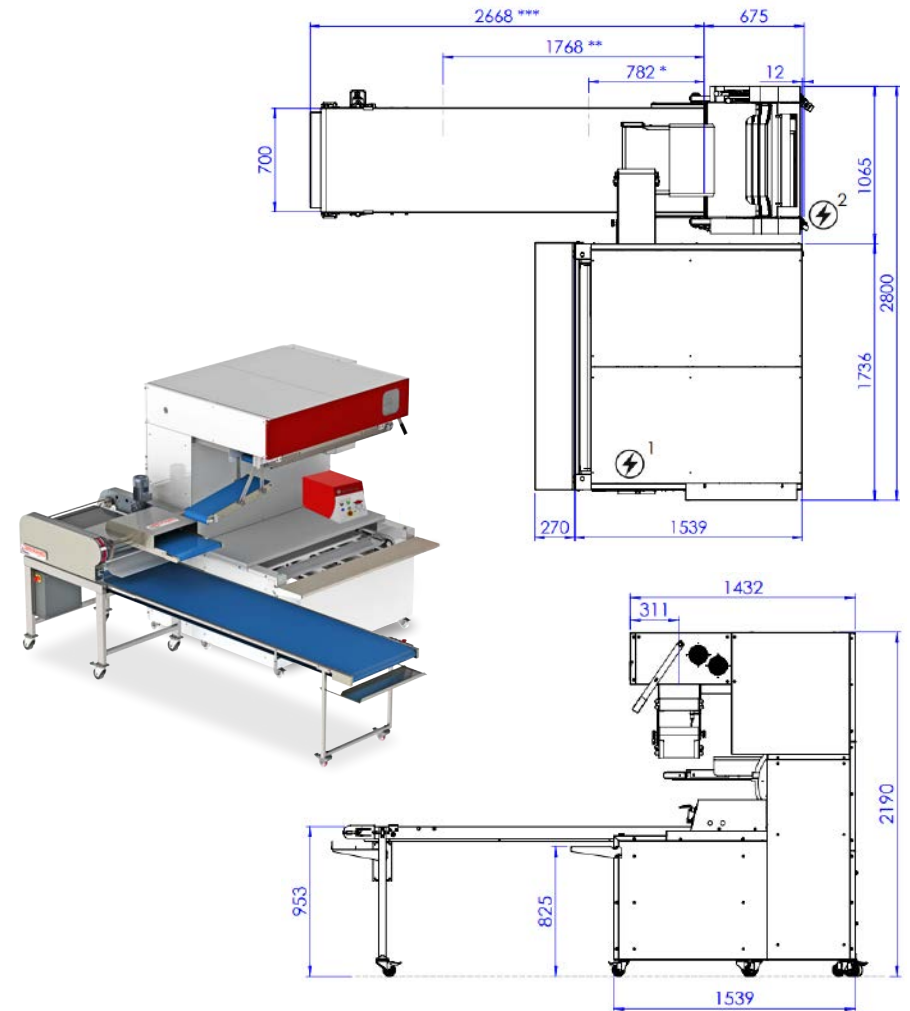
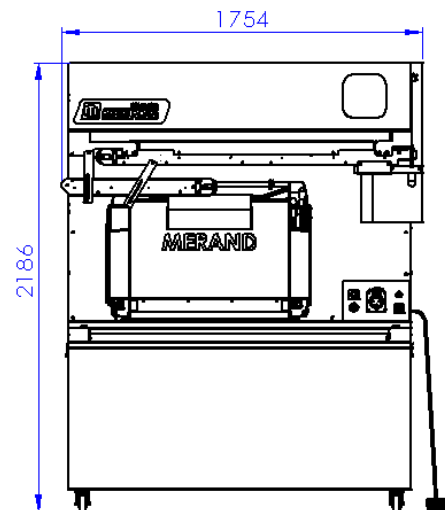
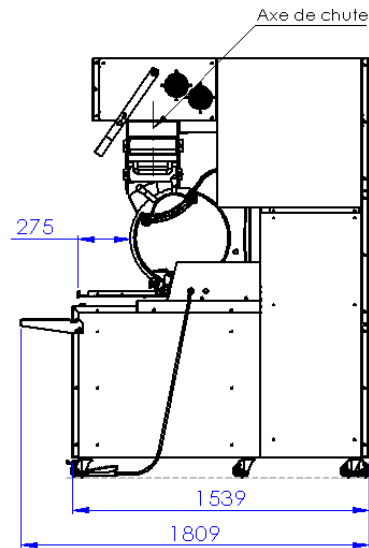

GAMMES DE LIGNES AUTOMATIQUES MERAND

EasyLine



FlexiLine

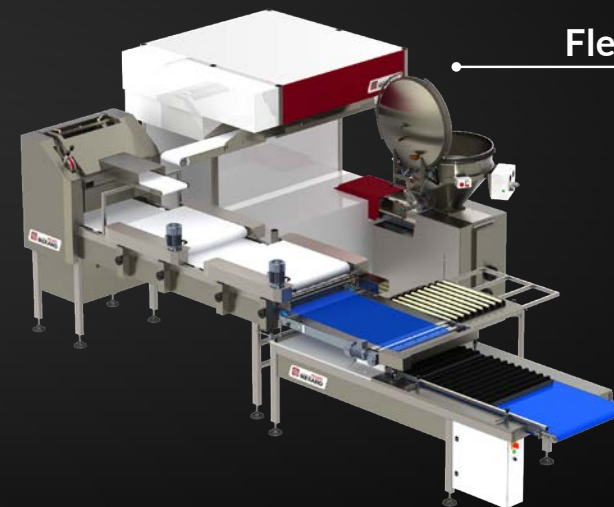

RheoPan



Scoring Line



Kraft Line



Gamme Artisan



Z.I. La Turbanière - 35530 - Brécé - France
02 99 04 15 30 - salesdpt@merand.fr
www.merand.fr